

Speeding 2WS

Savolaislulla

Kuopion Moto-Varuste on tullut moottoripyörävälille tutuksi valmistamalla edullisia mutta hyvin viimeistellyjä katteita jo kohta kymmenen vuoden ajan. Nyt katetehtailussa kertynyttä lasikuitualan tietoutta ollaan käyttämässä uuden aluevaltauksen hyväksi.

Kääntyvä pyörä

Nykyaikaiset raskaat ja tehokkaat sivuvaunumoottoripyörät ovat melko vaikeita ajettavia. Kolmipyöräinen kulkuneuvo on joka suuntaan epäsymmetrinen, ja tien kallistukset sekä etenkin voimakkaat kiihdytykset ja jarrutukset pyrkivät vetämään yhdistelmää pois suoralta kurssilta. Lisäksi sivaripelit tahtovat varsinkin hitaassa vauhdissa olla kankeita kääntymään.

Moto-Varusteen vahva mies Jukka Riekkinen tuumi, että ainakin osa ongelmista saataisiin hallintaan kääntyvällä sivuvaunun pyörällä. Pitkällisten pohdiskelujen, kokeilujen ja laskutoimitusten jälkeen kehitettiin nykyisenlainen ohjausjärjestelmä, jossa etuhaarukkaan on pultattu pieni käsivarsi. Ohjausliikkeet johdetaan väliliveltä kautta sivuvaunun pyörälle.

Lullan pyörän kääntökulma on pienempi kuin prätjän etupyörän. Tällä on vältetty ohjauksen liiallinen "äkkivääryys".

Kaksipyöräohjauksen vaikutus tuntuu selvimmin hitaassa ajossa. Tiukoissa käännöksissä kolmas pyörä ei "kynnä" pahasti, ja yhdistelmä on tavanomaista sivuvaununkonstruktioita ketterämpi. Maantienopeuksilla Speeding tottelee ohjausta tavallista nöyremmin ja nopeammin; äkilliset väistöliikkeet onnistuvat.

Ei Speeding silti mikään taikälääke sivuvaununpyörän käyttöongelmiin ole. Voimakkaat jarrutukset ja rajut kiihdytykset kampeavat ajoneuvoa eri suuntiin, ja yhdistelmän turvallinen ajami-

Sivuvaunu-
markkinoille on
tekemässä
tuloaan
savolainen
uutuus, jossa on
tilava ja linjakas
kori sekä
ohjauksen
mukana
kääntyvä pyörä.

TIMO JUURIKKALA

nen vaatii kokemusta ja aimo annoksen varovaisuutta.

Sivuvaunuyhdistelmän epäsymmetrisen rakenteen lisäksi tähän vaikuttaa nykyaikaisen moottoripyörän pehmeä ja pitkäliikkeinen jousitus. Jousien painuminen kaarteissa, jarrutuksissa ja kiihdytyksissä muuttaa pyörien kulmia, mikä luonnollisesti vaikuttaa osaltaan kulusuuntaan.

Koeajopyörän ohjaus oli ajonopeuksilla tavattoman raskas, mikä aiheutui ensi sijassa Yamahan alkuperäisestä teleskooppiuhaarukasta. Tämä vai-va poistuu luultavasti kokonaan, jos keulaksi vaihdetaan keinuhaarukka, jonka geometria on suunniteltu nimenomaan sivuvaununkäyttöä varten.

Suoraan ajettaessa ja tasaisella kaasulla Yamaha-Speeding-yhdistelmä on vakaa. Urat, tien kallistukset tai tuulenpuuskat eivät vaikuta kulkuun sitä eivätkä tätä.

Speedingin pyörässä on mekaaninen rumpujarru, jota ei ole aivan helppo säätää toimimaan tasapainoisesti emäpyörän takajarrun kanssa. Prototyypissä oli mahdollista käyttää sivuva-

nun jarrua myös erikseen, mikä on hyvä, jos haluaa päästä kovassa vauhdissa nopeasti ojaan.

Hyvä kori

Speedingin kori on erittäin siistiä lujitemuovityötä ja melko sopu-suhtaisen ja modernin näköinen. Savolaislulla rekisteröidään kahdelle, vaikkei kori ulospäin näytä mitenkään himu suurelta.

Silti tilat ovat varsin hyvät, joskin kahdella aikuisella olisi todella ahtaat paikat. Sitä vastoin aikuinen ja lapsi mahtuvat kyytiin hienosti, ja penkin taakse jää vielä kunnioitettavasti tilaa matkatavaroillekin (valmistajan mukaan 220 l!). Istuimen voi kääntää makuuasentoon, jolloin pienikokoinen ihminen voi ottaa näpäkät tirsat.

Ylöskääntyvän ns. flippikeulan ansiosta Speedingiin kiipeäminen ja sieltä poistuminen onnistuvat helposti. Kynnyskorkeus on vain 45 cm.

Kaiken kaikkiaan Speeding 2WS vaikuttaa lupaavalta sivuvaunu-uutuudelta. Osa kolmipyöräisten käytösongelmista on saatu kääntyvän pyörän avulla pieneneväksi. Speedingin suurin valtti on tosipaikan tullen kuitenkin siisti, hyvännäköinen ja melkoisen tilava kuori. Eikä hinakaan ole kovin kamala: 23 000 markkaa täydellisenä rätikitolla ilman pyörän puolen kiinnikkeitä. Vientinäkyä aina-kin Ranskaan, Saksaan ja Ruotsiin tutkitaan parhailaan, ja patenttihakemus on vetämässä. 

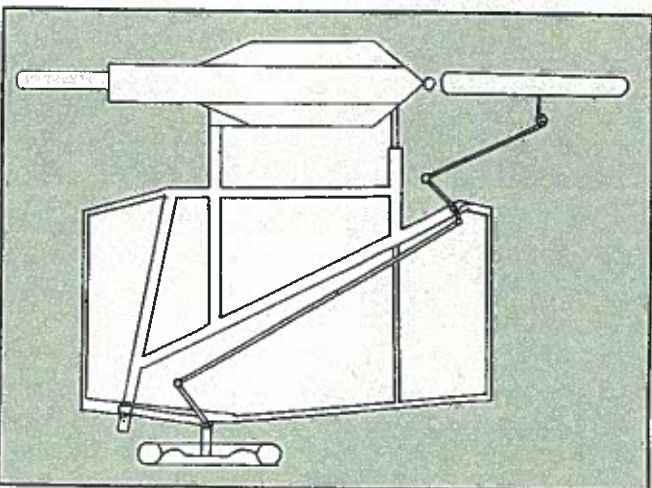

SIVUVAUNUN pyörän kääntömekanismi on melko monipolvinen: nivellä ja välitankoja on puolenkymmentä kappaletta kumpaakin. Pienillä modifikaatioilla systeemi saadaan sovitettua pyörään kuin pyörään.



USEIDEN "todistajien" mielestä Speeding 2WS muistuttaa huomattavasti Aku Ankan autoa. Vaunu on saatavissa joko kovalta tai rätikitolla.

KORI on sen verran vasemmalle linnallaan, että kokonaisuus vaikuttaa tiiviltä. Turvakaari ja spoileri ovat vakiovarusteita, samoin tavaratilän Abløy-lukko.

TEKNIKKAA

Pituus: 210 cm
Leveys (vaturin keskeltä): 137-145 cm
Korkeus: 115 cm
Paino: 120 kg
Kantavuus: 220 kg
Istuimen leveys: 79 cm
Tevarasäiliö: 220 l
Rengaskoko: 155-13
Hinta: 23 000 mk
Valmistaja: Kuopion Moto-Varuste
Ky, puh. (071) 341 924

